

総質量：83kg

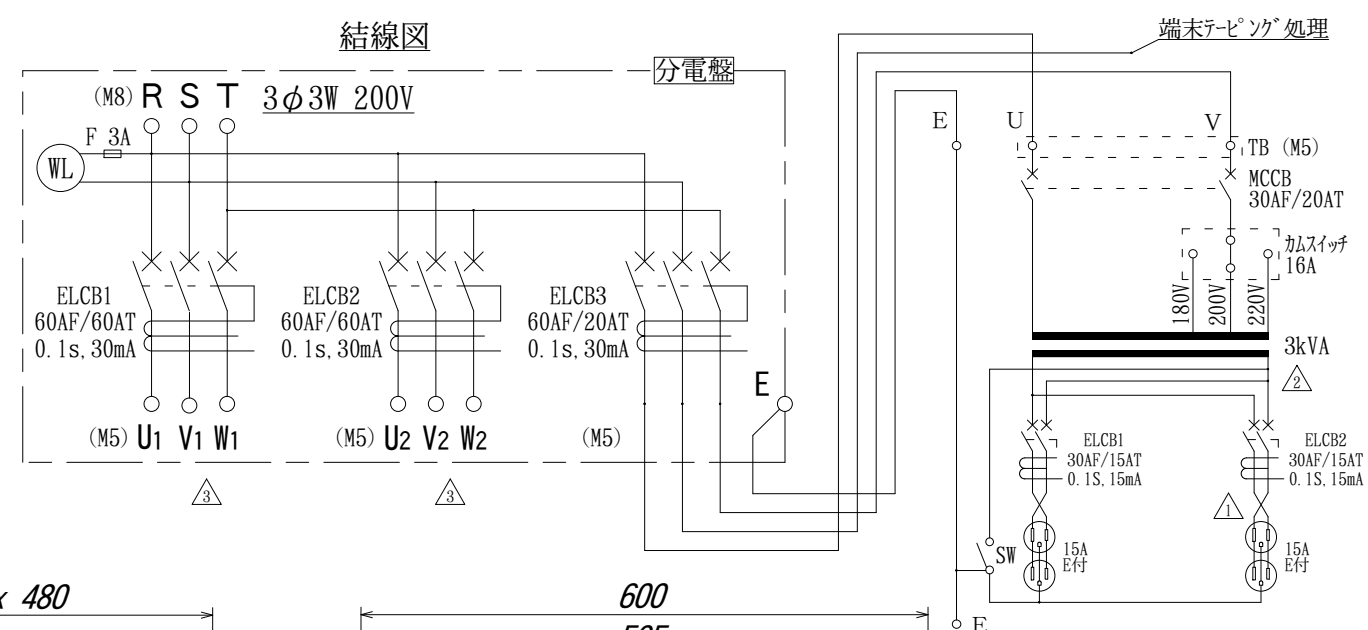

No.	部品名	メーカー	備考	個数
①	分電盤	日東工業	K20-55, 鉄製基板付	1
②	変圧器	本間電機	3kVA, F220-R200-180/105V	1
③	台車	TRUSCO	3011 (35-0023), 耐荷重 150kg	1
④	入力端子台	春日	TC 100 C 03, 130A, M8, max38sq	1
⑤	分岐端子台	春日	TC 60 C 03, 70A, M5, max14sq	2
⑥	分岐用ELCB	三菱	NV63-CV, 3P, 60AT, 100-440V 30mA, 0.1sec, かつ：TCS-05SV3	2
⑦	分岐用ELCB	三菱	NV63-CV, 3P, 20AT, 100-440V 30mA, 0.1sec, かつ：TCS-05SV3	1
⑧	Uボルト	TRUSCO		6
⑨	L金具	篠原電機	A-40W L=600	2
⑩	変圧器固定金具	-	FB 6x65	2
⑪	分電盤取付金	-	FB 6x50	4
⑫	荷台	-	PL 3.2t	1
⑬	ケーブル	三ツ星電線	600V 2PNCT 4C 8sq, 2m	1
⑭	吊りボルト		M10	2
⑮	ゴム脚		ウタンゴム 50番	1
⑯	転倒防止金具		φ25.4 (ストッパー付)	1
⑰	パイプ固定金具	篠原	FB-U	1
⑱	表示灯	富士電機	DR30DOL-M4W, AC220V, 乳白色	1
⑲	ヒューズホルダー	キムデン	KG10, 250V, 3A F-10BS(かつ付), 250V	1

塗装色 ・分電盤：日塗工No. H12-60X(マニル 2.5YR6/14)  
 ・変圧器：溶融亜鉛メッキ仕上げ  
 ・台車：メーカー標準色(グレー系)

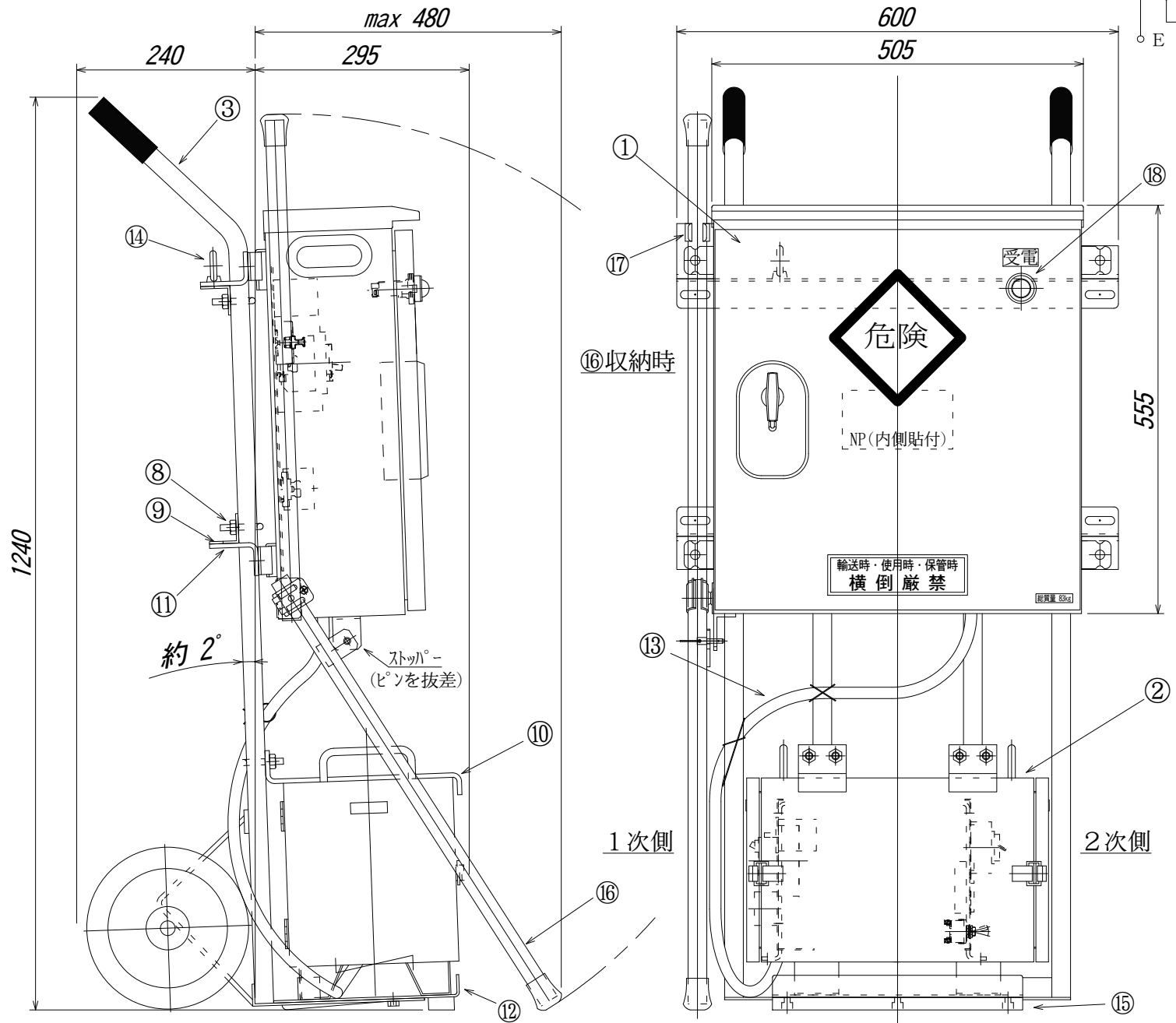

分電盤詳細  
 内部配線ゴムキャップ相識別  
 R：赤 S：白 T：青

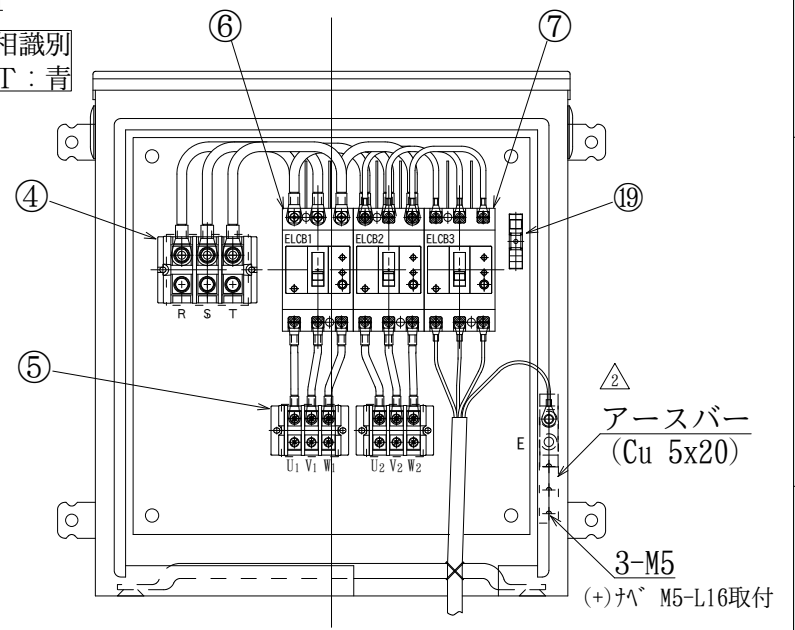

分電盤接地端子にアースバー追加 変圧器2次側接地線V側接地に変更 誤記訂正(ELCB~CONN.の配線) E051922-10 NE-3の2次回路変更		松尾 松尾 松尾 松尾	第三角法 3°RD ANGLE PROJECTION 単位 mm UNITS	日付 DATE 13.09.19 承認 APP 内田 検図 CHE 野田 設計 DES 松尾	製図 DRW 名称 TITLE 分トラ台車 1号(3kVA) 図面番号 DR'G NO. E054660-3
16.02.02 ヒューズ型式、刻印添え字サイズ変更 古田	符号 MARK 年,月,日 DATE 記 事 CONTENTS 変 更 CHANGE	13.11.11 13.09.30	符号 MARK 年,月,日 DATE 記 事 CONTENTS 変 更 CHANGE	本間電機株式会社 HONMA	